

## ZCKE629

głowica łącznika krańcowego XCKJ - trzpień metal. z rolką w osłonę (-25...70°C)

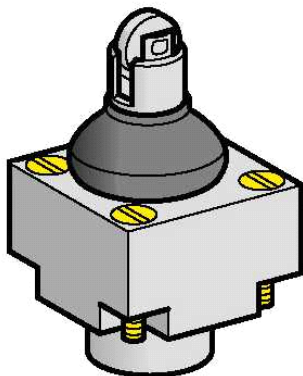

### Główne

|                             |   |
|-----------------------------|---|
| Rodzina produktów           | OsiSense XC   |
| Nazwa serii                 | Format standardowy  |
| Typ produktu lub komponentu | Głowica wyłącznika krańcowego   |
| Krótką nazwa urządzenia     | ZCKE  |
| Typ Iba                     | Główka trzpienia  |
| Kompatybilność produktu     | XCKJ  |
| Korpus skojarzony           | ZCKJ1<br>ZCKJ11<br>ZCKJ11H29<br>ZCKJ11H7<br>ZCKJ1H29<br>ZCKJ1H7<br>ZCKJ2<br>ZCKJ21<br>ZCKJ21H29<br>ZCKJ21H7<br>ZCKJ2H29<br>ZCKJ2H7<br>ZCKJ4<br>ZCKJ41<br>ZCKJ41H29<br>ZCKJ41H7<br>ZCKJ4H29<br>ZCKJ4H7<br>ZCKJ5<br>ZCKJ5H29<br>ZCKJ5H7<br>ZCKJ6<br>ZCKJ6H29<br>ZCKJ6H7<br>ZCKJ7<br>ZCKJ7H29<br>ZCKJ7H7<br>ZCKJ8<br>ZCKJ8H29<br>ZCKJ8H7<br>ZCKJ9<br>ZCKJ9H29<br>ZCKJ9H7<br>ZCKJD31<br>ZCKJD31H29<br>ZCKJD31H7<br>ZCKJD35<br>ZCKJD35H29<br>ZCKJD35H7<br>ZCKJD37<br>ZCKJD37H29<br>ZCKJD37H7<br>ZCKJD39<br>ZCKJD39H29<br>ZCKJD39H7 |
| Ruch głowicy operacyjnej    | Liniowy   |
| Rodzaj operatora            | Trzpień dźwigni samoczynny powrót metal (z okapturzeniem ochronnym)   |
| Rodzaj podejścia            | Dostęp z boku 2 kierunki  |

### Uzupełnienie

|                     |                   |
|---------------------|-------------------|
| Załączenie łącznika | Przez krzywkę 30° |
| Wymuszone otwarcie  | Z                 |
| Materiał Iba        | Metal             |

## Środowisko

|  |                        |
|--|------------------------|
| Temperatura otoczenia dla pracy          | -25...70 °C            |
| Temperatura otoczenia dla przechowywania | -40...70 °C            |
| Charakterystyka środowiskowa             | Środowisko standardowe |